

sinbo.

ST 2413 BREAD TOASTER

INSTRUCTION MANUAL

ТОСТЕР
РУКОВОДСТВО ПОЛЬЗОВАТЕЛЯ

EN

RU



ENGLISH

SINBO ST 2413 BREAD TOASTER INSTRUCTION MANUAL

Read the instruction manual carefully before use and keep these instructions. Thank you for your purchasing the products of our company. Before using the appliance, please read these instructions carefully.

IMPORTANT SAFEGUARDS

- * This appliance is not intended for use by persons (including children) with reduced physical, sensory or mental capabilities, or lack of experience and knowledge, unless they have been given supervision or instruction concerning use of the appliance by a person responsible for their safety.
- * Children should be supervised to ensure that they do not play with the appliance.
- * Before using, ensure the voltage of your power supply is the same as that indicated in the instruction manual, only connect appliance to alternating current to a correctly installed earthed socket, cord and plug must be completely dry.
- * Do not leave the appliance unattended during use.
- * Do not pull the connection cord over sharp edges; keep the cord away from heat and oil for protection.
- * Do not place the appliance on hot surfaces or near it.
- * Do not pull the plug out by the cord or pull it out of the socket with wet hands.
- * During use children are not allowed to touch the appliance to avoid danger.
- * If the following happens, please unplug the appliance to disconnect the power supply.
 - * --The appliance or cord has been damaged.
 - * --The appliance is dropped accidentally or any defect is suspected.
- * Before switching on, ensure the slices of bread do not get jammed in the toaster slots. However, if this happens, unplug the appliance first and then take out the jammed bread slice.
- * **Caution:** In the event of burning the bread, the appliance may become too hot. Never touch the toaster at this time.
- * Note the housing of the toaster will become very hot when using, especially in the area of the toaster slots. Please be careful not to be burned. Please only use the control knob, lever and button for operation.
- * Do not insert your fingers or metal objects like knives or forks into the bread slots.
- * Only use the appliance when it is horizontally placed on a suitable surface.
- * Do not toast the bread with wrapped aluminum foil.
- * Do not cover the bread slots while in operation.
- * Never put bread slices or bread roll into the bread slots directly, as this may cause overheating.
- * Unplug the appliance before cleaning and maintaining.
- * Do not immerse the appliance into water or other liquid.

IMPORTANT SAFEGUARDS

- * Your appliance must never be switched on through an external timer or any kind of separate remote control system.
- * Improper use or repair may cause a risk of danger. In case of misuse or incorrect handling or repair, no liability will be taken for possible damages.
- * The appliance is only designed for indoors using, not for outdoors using.
- * Should the cord be damaged, to avoid danger, it should be replaced by the qualified technician of service agency or its authorized service agency.
- * Do not put the appliance on or near the gas cooker, electrothermal elements or hot plate as well as other electric appliances.
- * Keep the appliance away from wall, curtain and other combustible material during use.
- * Don't place anything on the appliance besides baking bread.
- * Don't use the appliance without bread for a long time.
- Use the appliance for domestic purposes only and in the way indicated in these instructions.
- Never use the appliance outside and always place it in a dry environment.
- Never immerse the appliance in water or any other liquid for any reason what so ever.
- Never place it into the dishwasher.
- Stand the appliance on a table or flat surface.

INSTRUCTIONS FOR USE

General description

1. Carriage lever

Push down to start working

2. Timer set browning control

Bigger number for darker browning

3. Stop button

Push to cancel heating

4. Crumb Tray

5. Bun Warmer

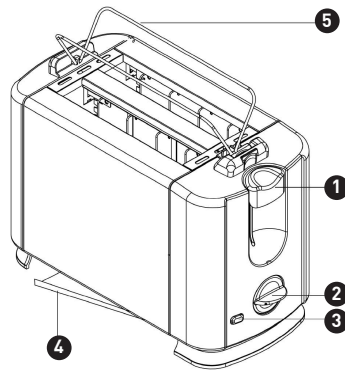

Specifications

- Variable electronic browning control
- Mid cycle cancel function
- Mica heating element
- Stainless steel side insert
- 230V~, 50Hz, 700W

HOW TO USE THE APPLIANCE

Set the control knob to the suitable position, put the bread slice into the toast slots (the thickness of the bread slice cannot be 15mm less than the width of the slot, otherwise, the slice cannot get stuck.) and press down the lever, then the toaster begins to toast. As soon as the toasting cycle is completed (that is, the bread has been exactly browned as preset.), the slices of bread will automatically be ejected.

SELECTING THE BROWNING LEVEL

Grades	Bread type
1-3	Thin bread slice
3-5	General bread
5-6	Frozen bread

SUGGESTION:

Before first use it is suggested having the appliance without bread operated with the control knob set to grade 3 and the lever in down position to remove the heating element protection finish. At this time, the appliance will smoke. This is normal. It is recommended to have a good ventilation of air. After the first heating, let it cool down naturally before being used again.

CLEANING

- * Before cleaning, switch off and unplug the appliance and have it cool down.
- * Remove the crumbs from the browning slots and grids with the appliance not tilted. Then, open the door, clean away the crumbs and put the door back to the appliance.
- * Clean away crumbs from toaster.
- * Remove the crumbs from the browning slots and grids with the appliance not tilted. Then, slide out the tray, clean it and put it again into the appliance.

OUTSIDE CLEANING:

Clean the outside of the appliance gently with a damp and soft cloth, and then wipe it with a dry cloth. Never use steel wire, abrasive cloth or other caustic cleaning agents, as they will damage the finish of the appliance.

MAINTENANCE

- * It is not allowed to dismantle the appliance or change its cord by yourself. If there is any trouble with the appliance, please have it adjusted or repaired by service agency.
- * During use, if any defect of the appliance is suspected, please take it to service agency or its authorized service agency. They will check for customers without charge if the appliance can be used safely or not.

Русский

SINBO ST 2413 ТОСТЕР РУКОВОДСТВО ПОЛЬЗОВАТЕЛЯ

До начала пользования прибором внимательно прочтите это руководство и сохраните для возможного обращения в будущем.

Благодарим вас за выбор нашего продукта. Пожалуйста, до начала пользования этим прибором, внимательно прочтите все инструкции.

Важные предупреждения

* Устройство не предназначено для использования людьми с ограниченными физическими и умственными способностями (включая детей), а также людьми, не имеющими соответствующего опыта или необходимых знаний. Указанные лица могут пользоваться данным прибором только под наблюдением или после получения инструкций по его эксплуатации от лиц, отвечающих за их безопасность.

* Чтобы не допустить использования прибора детьми в качестве игрушки, не оставляйте их без присмотра.

* Пожалуйста, до первого включения прибора, убедитесь в том, что напряжение в сети вашего дома соответствует напряжению указанному в инструкции по применению. Включайте прибор только в правильно установленную заземлённую розетку с переменным током. Следите за тем, чтобы сетевой шнур и вилка были сухими.

* Никогда не оставляйте включенный прибор без присмотра.

* Не допускайте свисания сетевого шнура с края стола или стойки и контакта с горячей поверхностью.

* Не устанавливайте прибор на горячую поверхность или поблизости от горячей поверхности.

* Чтобы вынуть вилку из розетки, не тяните за шнур, беритесь непосредственно за корпус вилки.

* Для предотвращения риска опасности, в процессе пользования прибором не допускайте прикосновения детей к поверхности прибора.

* Всегда выключайте прибор и отсоединяйте от электросети в таких случаях:

--В случае повреждения прибора или сетевого шнура.

--В случае случайного падения или подозрительного сбоя в режиме работы.

* До включения прибора убедитесь в том, что в отделениях для хлеба не остались ломти хлеба.

Прежде чем удалить застрявшие ломти хлеба, необходимо вынуть вилку из розетки.

* Внимание: В случае пережигания хлеба стрелка прибора может перегреться. В таких случаях избегайте прикасаться к тостеру.

* Не забывайте о том, что в процессе работы прибор нагревается, особенно в отделениях для хлеба. Соблюдайте необходимую осторожность во избежание ожогов. Прикасайтесь только к регулятору температуры, рукоятке подъемника и кнопкам.

* Не помещайте вовнутрь прибора пальцы или ложки-вилки и подобные металлические предметы.

* Устанавливайте прибор только на ровную и твёрдую поверхность, применяйте только в вертикальном положении.

* Для поджаривания хлеба не заворачивайте его в алюминиевую фольгу.

* Никогда не накрывайте чем-либо работающий прибор.

* Не следует помещать ломти хлеба или круглые хлебцы непосредственно в отсек с нагревательным элементом. Это может стать причиной перегрева.

* До начала чистки и обслуживания обязательно отключите прибор от сети.

Важные предупреждения

- * Не погружайте прибор в воду и любую другую жидкость.
- * Не пытайтесь подключить прибор к внешнему таймеру или использовать иные системы дистанционного управления.
- * Ошибочное пользование или ремонт могут привести к серьёзным последствиям. Фирма не несёт ответственности за травмы и убытки, возникшие по причине ошибочного пользования или ремонта неквалифицированными лицами.
- * Этот прибор предназначен для применения только в крытых помещениях. Не применяйте на открытых площадках.
- * Для предотвращения риска опасности, в случае повреждения сетевого шнура замену должен производить уполномоченный сервисный центр.
- * Не устанавливайте прибор сверху или около газовых или электрических печей и плит или других электрических приборов.
- * Пользуясь прибором, устанавливайте его на удалении от стен, штор, других горячих и легко воспламеняющихся материалов.
- * Не применяйте прибор для поджаривания каких-либо других продуктов, за исключением хлеба.
- * Не оставляйте на долгое время прибор включенным без хлеба.
- * Используйте устройство только в соответствии с целями дома и . в соответствии с инструкциями установленных здесь.
- Никогда не используйте прибор вне дома и надо беречь от влаги и влажности в любое время..
- Не погружайте в воду и в подобные жидкости
- Никогда не мойте в посудомоечной машине.
- Держите устройство на столе или аналогичных гладких поверхностях.

ИНСТРУКЦИИ ПО ПРИМЕНЕНИЮ

Общее описание

1. Рукоятка подъёмника

Чтобы включить прибор, необходимо опустить рукоятку вниз

2. Регулятор температуры - термостат

Для сильного поджаривания необходимо выбрать более высокий уровень температуры

3. Кнопка «стоп»

Применяется для отмены режима поджаривания

4. Лоток для сбора хлебных крошек

5. Подогреватель Баннера

Техническая характеристика

- Электронное управление разными режимами поджаривания
- Функция отмены
- Нагревательный элемент «Mіka»
- 230В~, 50Гц, 700Вт

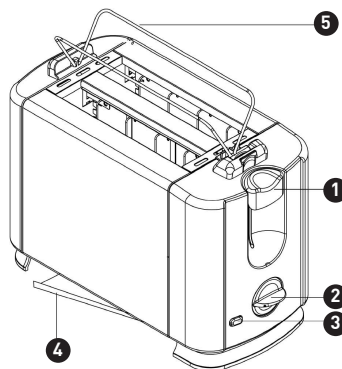

Пользование прибором

После установки регулятора температуры на желаемый уровень, поместить ломти хлеба (толщина ломтей хлеба не должна быть больше 15 мм и превышать ширину отделения для хлеба, в противном случае ломти будут застревать в приборе) в отделение для поджаривания хлеба и для того, чтобы включить прибор, опустите рукоятку подъёмника вниз. После истечения заданного времени поджаривания, рукоятка подъёмника автоматически вытолкнет ломти хлеба наверх (после поджаривания в течение заданного отрезка времени и при определённой температуре).

Выбор режима поджаривания

Уровень	Тип хлеба
1-3	Тонкие ломти хлеба
3-5	Обычный хлеб
5-6	Замороженный хлеб

Советы

Перед первым применением тостера, с целью удаления защитного покрытия с нагревательных элементов, рекомендуется установить термостат на 3-й уровень, опустить рукоятку подъёмника вниз и включить тостер без хлеба. В это время может появиться немного дыма и запаха. Это нормальное явление. Советуем на это время обеспечить достаточное проветривание помещения. После этого, перед первой закладкой хлеба необходимо подождать полного остывания прибора.

Чистка

- * До начала чистки прибора, обязательно выключите прибор и подождите полного остывания.
- * Не опрокидывайте прибор для очистки от крошек отделения для поджаривания хлеба и проволочной опоры. Откройте крышку, очистите внутреннюю поверхность от крошек и закройте крышку.
- * Очистить поверхность тостера от крошек.
- * Не опрокидывайте прибор для очистки от крошек отделения для поджаривания хлеба и проволочной опоры. В самом конце уборки вытяните наружу лоток для сбора крошек, очистите его и снова установите на место.

Чистка наружной поверхности прибора

Наружную поверхность тостера можно протереть вначале мягкой слегка увлажнённой, а затем сухой тканью. Чтобы не повредить внешнюю поверхность прибора, никогда не применяйте с целью очистки проволочные мочалки, жёсткие ткани, абразивные порошки и средства для чистки с отбеливающими и разъедающими веществами.

Обслуживание

- * Не пытайтесь самостоятельно разобрать прибор или заменить сетевой шнур. Для выполнения любого ремонта и настройки прибора, обращайтесь в авторизованный сервисный центр.
- * В случаях любого сбоя в работе, немедленно обращайтесь в уполномоченный сервисный центр. В сервисной службе прибор проверят на предмет безопасного пользования.

Меры безопасности и подготовка к работе:

Перед использованием прибора внимательно ознакомьтесь с настоящей инструкцией по эксплуатации. Пожалуйста, сохраняйте настоящую инструкцию по эксплуатации, гарантийный талон, чек, упаковочную коробку и, по возможности, другие элементы упаковки прибора.

Производитель не несет ответственности за выход из строя устройства или за ущерб, возникший в результате неправильного или непредусмотренного настоящей инструкцией использования прибора. Не используйте прибор в случае обнаружения каких-либо повреждений.

Извлеките прибор из упаковки, освободив его от транспортировочных элементов.

Убедитесь в том, что комплектация прибора соответствует заявленной производителем.

Убедитесь в том, что все элементы прибора не повреждены.

После хранения или транспортировки прибора в условиях пониженной температуры перед включением рекомендуется выдержать прибор в тепле в течение двух часов.

Не ремонтируйте прибор самостоятельно, обращайтесь в авторизованный сервисный центр или специализированную мастерскую.

Предохраняйте прибор и сетевой кабель от воздействия высоких температур, попадания прямых солнечных лучей, сырости и прочих негативных воздействий.

Прибор не предназначен для использования детьми, а также лицами с ограниченными физическими, чувствительными и умственными возможностями, лицами без соответствующего опыта и знаний без предварительного обучения, инструктажа и наблюдения за работой лица ответственного за их безопасность.

Не разрешайте детям использовать устройство и аксессуары в качестве игрушки. Не разрешайте детям играть с коробкой и прочими элементами упаковки.

Не допускается использование устройства с принадлежностями, не входящими в комплект поставки.

Рекомендуется хранить и использовать устройство в местах, недоступных для детей.

Устройство предназначено исключительно для домашнего некоммерческого использования.

Производитель оставляет за собой право изменять характеристики и внешний вид устройства без предварительного уведомления.

Срок службы устройства составляет 3 года при условии использования устройства в строгом соответствии с настоящей инструкцией по эксплуатации.

По окончании указанного срока рекомендуется утилизировать прибор в соответствии с правилами утилизации во избежание возможного причинения вреда жизни, здоровью и имуществу потребителя, а также окружающей среде.

Товар сертифицирован в соответствии с действующим законодательством.

Технические характеристики представлены на корпусе устройства.



Гарантийный талон

Наименование

Модель

Серийный номер (при наличии)

Дата продажи

Наименование, адрес и телефон

торгующей организации

Подпись продавца

Штамп магазина

ВНИМАНИЕ!

Гарантийный талон действителен только при наличии печатей продавца на титульном листе и отрезных купонах

Дата приема в АСЦ	Выполненные работы	Дата выдачи из АСЦ	Подпись сотрудника АСЦ	Подпись клиента

Уважаемый покупатель!

Мы выражаем благодарность за Ваш выбор и гарантируем высокое качество и безупречное функционирование приобретенного Вами изделия при соблюдении правил его эксплуатации.

Срок гарантии на все изделия – 12 месяцев со дня покупки. Данным гарантийным талоном Производитель подтверждает исправность изделия и берет на себя обязательство по бесплатному устранению всех неисправностей, возникших по вине производителя.

Гарантийный ремонт может быть произведен в любом авторизованном сервисном центре на территории России.

Условия гарантии:

В случае необходимости проведения гарантийного обслуживания, информацию об авторизованных сервисных центрах можно получить на сайте **www.sinbo-russia.ru**

В гарантийном обслуживании может быть отказано при:

- нарушении потребителем правил эксплуатации или транспортировки
- использовании в профессиональных целях
- наличии повреждений, нанесенных домашними животными, грызунами и бытовыми насекомыми
- признаков самостоятельного ремонта
- наличие повреждений, вызванных действиями непреодолимой силы или третьих лиц

С условиями согласен, претензий к внешнему виду и комплектации не имею

(Подпись покупателя)

Изготовитель:

DEİMA ELEKTROMEKANİK URUNLER İNSAAT SPOR MALZEMELERİ MALAT SANAYİ VE TİCARET ANONİM ŞİRKETİ

Jihangir M., Gyuverdjini D. №4, Avdijilar, Istanbul, Turkey

Деима Электромеханик Урунлер Инсаат Спор Малземелери Ималат Санаи Ве Тикарет Аноним Ширкети

Харамидере Мевкии, Чихангир Мах Гувечин Кад. 4 Авкилар, Стамбул, Турция

Импортер в РФ:

ООО Хаскел

143401, Московская область, город Красногорск, бульвар Строителей, дом 4, корпус 1, этаж 8, кабинет 819

ИНН 7719269331; ОКПО 14574070

Страна производитель: Китай

Гарантийный срок: 12 мес

Дата изготовления: 05-2019



